

FINISSEUR VÖGELE

SUPER 1800-5i

AVEC CHAUFFEUR ET RÉGLEUR



SYSTÈME DE
GUIDAGE 3D



CHANTIERS D'AGENCE

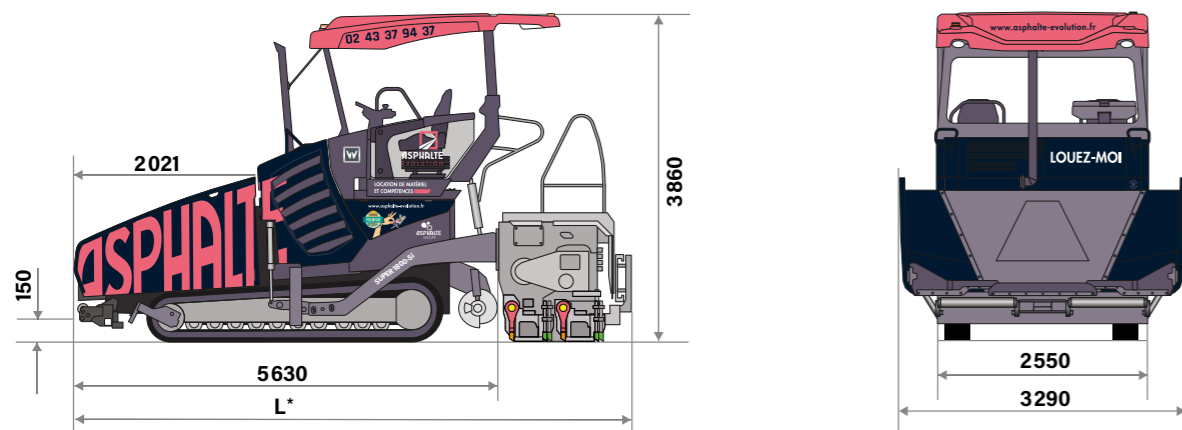

Dimensions en mm - L* varie selon la table de pose

Pourquoi faire appel à un Super 1800-5i Asphalte Évolution sur vos chantiers ?

01

Large champ d'application pour des largeurs de pose allant jusqu'à 6,50 m

02

Nouvelle génération de table de pose pour un réglage rapide de la course du dameur, un montage plus facile de rallonges et une chauffe plus rapide

03

Système de conduite ErgoPlus 5 dans sa version **Premium Touch et Niveltronic Plus Assist** pour de nombreuses fonctions automatiques et confortables

04

Alimentation optimale grâce à la grande trémie réceptive d'une capacité de 13 tonnes

05

Équipement de **réduction des émissions** pour **diminuer encore plus la consommation** de carburant et les émissions

06

Communication claire et précise entre le conducteur de finisseur et celui du camion grâce au « **Pave DockAssistant** »

Entraînement

| | |
|---------------------|---|
| Moteur | Diesel 4 cylindres refroidi par liquide |
| Fabricant | Cummins |
| Modèle | B6.7-C173 |
| Puissance nominale | 129 kW À 2000 tr/min |
| Puissance mode éco | 127 kW À 1700 tr/min |
| Norme d'émission | Équivalente au niveau 5 de l'UE, US EPA Tier 4f |
| Réservoir carburant | 300 l |

Train de roulement

| | |
|-----------------------------|---|
| Chenilles | Patins en caoutchouc |
| Surface au sol | 2830 x 300 mm |
| Entraînement de translation | Entraînements hydrauliques individuels indépendants à régulation électronique |
| Vitesse de travail | Jusqu'à 25 m/min, réglable en continu |
| Vitesse de transfert | Jusqu'à 4,5 km/h, réglable en continu |

Dimensions de transport et poids

| | |
|-----------------|---------|
| Largeur de base | 2,55 m |
| Longueur | 6,15 m |
| Poids | 20,45 t |

Groupes de convoyement

| | |
|--------------------|---|
| Entraînement | Entraînements hydrauliques individuels indépendants |
| Convoyeurs | 2, avec raclettes échangeables et sens de marche réversible pour une courte durée |
| Vis de répartition | 2, avec segments d'ailes échangeables et sens de rotation réversible |
| Diamètre | 320 mm |
| Hauteur | Réglable en continu, course 15 cm, hydrauliquement (>10cm du sol) |

Capacité de réception

| | |
|-------------------------------|---------|
| Capacité | 13 t |
| Largeur | 3290 mm |
| Hauteur d'alim. (fond trémie) | 578 mm |

Table de pose

| | |
|-----------------------------|---|
| AB-500-TV | |
| Largeur de base | 2,55 m à 5 m |
| Épaisseur de pose | Jusqu'à 30 cm |
| Possibilité d'élargissement | jusqu'à 6,50 m à l'aide de rallonges 2 x 0,75 m |



Rendement de pose maximum :
700 t/h

ZOOM sur la table disponible à la location

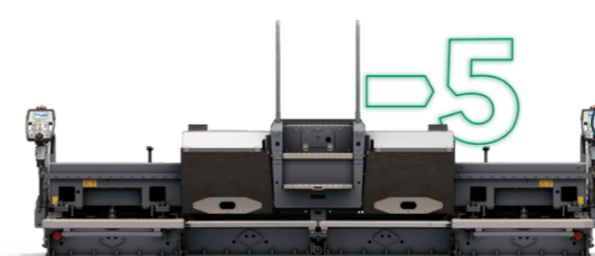

AB-500-TV

Demande de location au **02 43 37 94 37** ou sur www.asphalte-evolution.fr