

# FINISSEUR AMMANN

## ABG 6820D

AVEC CHAUFFEUR ET RÉGLEUR



COMPATIBILITÉ  
HVO 100  
BIOCARBURANT

SYSTÈME DE  
GUIDAGE 3D



CHANTIERS D'AGENCE

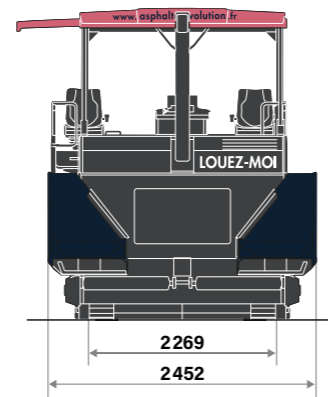
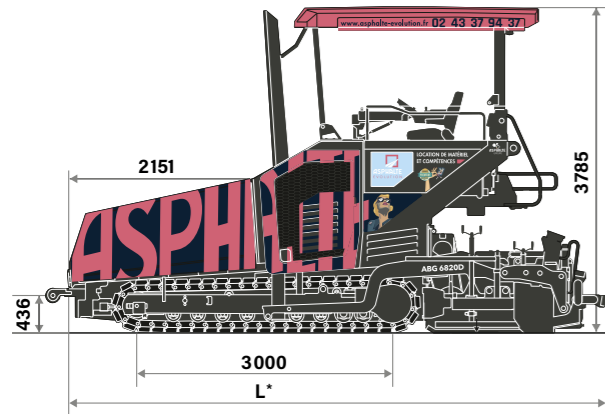

Dimensions en mm - L\* varie selon la table de pose

## Pourquoi faire appel à un Amman 6820D Asphalte Évolution sur vos chantiers ?

01

**Large champ d'application** pour des largeurs de pose allant jusqu'à **6,50 m**

02

**Nouvelle génération de table de pose** pour un réglage rapide de la course du dameur, un montage plus facile de rallonges et une chauffe plus rapide

03

**Système de conduite EPM 3** avec le système de gestion des réglages Settings Manager pour de nombreuses fonctions automatiques et confortables

04

**Alimentation optimale** grâce à la grande trémie réceptive d'une capacité de **13,5 tonnes**

05

Équipement de **réduction des émissions** pour **diminuer encore plus la consommation** de carburant et également les émissions sonores

06

**Communication claire et précise** entre le conducteur de finisseur et celui du camion grâce au Système Pave Assist avec outils Thermal Profiling, Weather View et Material Manager

### Entraînement

Moteur	Diesel 6 cylindres refroidi par liquide
Fabricant	Volvo (Deutz)
Modèle	D6J
Puissance nominale	140 kW À 2000 tr/min
Puissance mode éco	190 kW À 1700 tr/min
Norme d'émission	UE Étape V
Réservoir carburant	250 l

### Train de roulement

Chenilles	Patins en caoutchouc
Surface au sol	3000 x 300 mm
Entraînement de translation	Entraînements hydrauliques individuels indépendants à régulation électronique
Vitesse de travail	Jusqu'à 20 m/min, réglable en continu
Vitesse de transfert	Jusqu'à 3,3 km/h, réglable en continu

### Dimensions de transport et poids

Largeur de base	2,48 m
Longueur	6,12 m
Poids	17,95 t

### Groupes de convoiement

Entraînement	4 moteurs hydrostatiques pour l'entraînement des convoyeurs
Convoyeurs	2, avec raclettes échangeables et sens de marche réversible
Vis de répartition	2, avec segments d'ailes échangeables et sens de rotation réversible
Diamètre	360 mm
Hauteur	Réglable hydrauliquement

### Capacité de réception

Capacité	13,5 t
Largeur	3175 mm
Hauteur d'alim. (fond trémie)	606 mm

### Table de pose

<b>VB 78 ETC</b>	
Largeur de base	2,5 m à 5 m
Épaisseur de pose	Jusqu'à 30 cm
Possibilité d'élargissement	jusqu'à 6,50 m à l'aide de rallonges 2 x 0,75 m



**Rendement de pose maximum :**  
**700 t/h**

## ZOOM sur la table disponible à la location



Demande de location au **02 43 37 94 37** ou sur [www.asphalte-evolution.fr](http://www.asphalte-evolution.fr)